

aménagement urbain



abri vélos sécurisé
pour l'espace public

Be'MAX

Un mobilier sécurisé et configurable

L'abri vélos Be'Max permet aux utilisateurs de stationner leurs vélos en toute sécurité dans des espaces publics ou des entreprises. Il se décline en 2 modules de 6 et 12 emplacements.

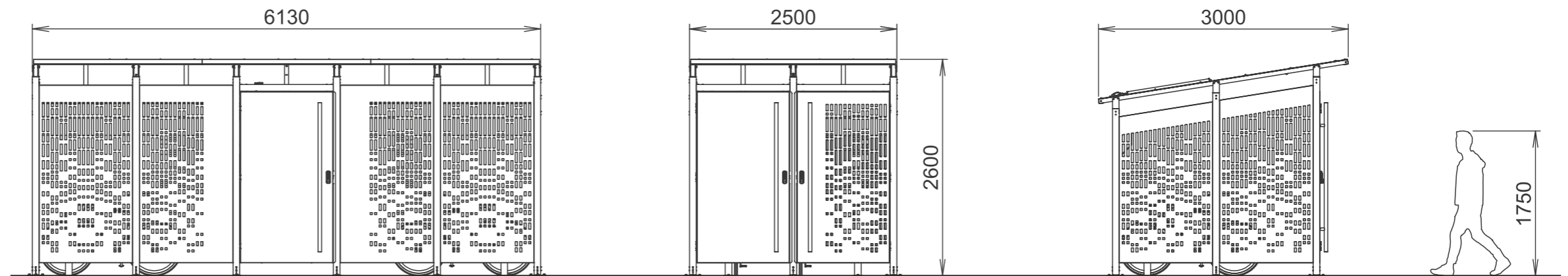

Module Be'Max 12 emplacements
(L x P x h) : 6130 x 3000 x 2600 mm

Module Be'Max 6 emplacements
(L x P x h) : 2500 x 3000 x 2600 mm

Dimensions : 2 longueurs

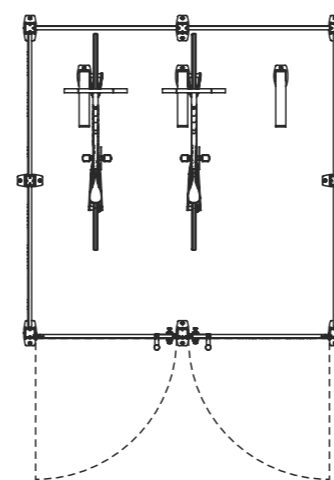
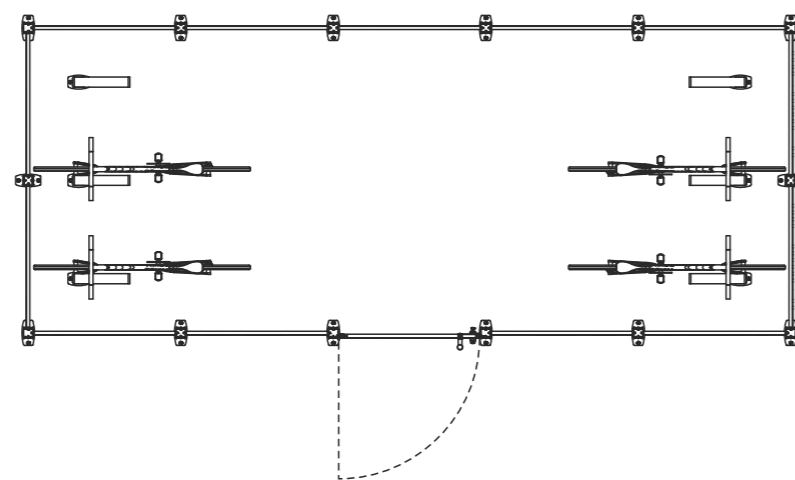

Accessoires & options

Pour les deux dimensions :

- Montants en aluminium 80 x 80 x 4 mm.
- Structure toiture en profilé aluminium 50 x 50 x 2 mm.
- Toiture en aluminium composite d'épaisseur 3 mm résistant aux chocs et aux intempéries.
- Parois en acier galvanisé d'épaisseur 1,5 mm, deux décors réalisés en découpe laser.
- Poignée bâton de maréchal en inox brossé, Ø 42 mm et hauteur 1800 mm.
- Système de fermeture par verrous à code intégralement mécanique sur serrure tubulaire.
- Ferme-porte réglable.
- Eclairage LED autonome intégré dans les traverses de toiture de l'abri.
- Coffret électrique IP67 comprenant une batterie de stockage, une connexion au(x) panneau(x) solaire(s), un contrôleur de charge, une horloge de programmation (16 plages programmables) et un détecteur de présence.
- Un panneau solaire pour la version 6 emplacements ou deux panneaux solaires pour la version 12 emplacements.
- Support vélo, structure tube en aluminium 80 x 80 x 4 mm et arceau en aluminium d'épaisseur 5 mm.
- Nom d'arrêt en aluminium plié d'épaisseur 2,5 mm.
- Tête d'arrêt en aluminium d'épaisseur 5 mm.
- Platines réglables en aluminium pour la pose.
- Pose sur dalle (préconisée), l'ancrage est réalisé par l'intermédiaire de vis béton Ø12 x 150 mm.



Coloris : RAL 7016 / RAL 9016.

Coloris



Uni



Bicolore

Parois



Décor A



Décor B

Identification



Tête d'abri



Nom d'abri

Affichage



Cadre

Rangement vélo



Support vélo

Coloris

La finition de notre abri Be'Max peut être unie ou bicolore. Sans surcoût et suivant vos envies, vous pouvez faire votre choix de coloris dans la large gamme de teintes proposées par le nuancier RAL K1 Classic (hors teintes nacrées et fluorescentes). Pour une finition durable, l'ensemble de nos teintes est appliqué par thermolaquage à base de poudre polyester.

Un abri flexible

2 modèles de parois

6 ou 12 emplacements

Un mobilier modulable

L'abri Be'Max sécurisé est disponible en 6 ou 12 emplacements offrant une flexibilité pour s'adapter à vos besoins et à la configuration de vos espaces. Deux décors de parois ont également été pensés pour vous permettre de choisir votre style.

Un investissement durable

- Structure en aluminium résistante à la corrosion.
- Structure résistante aux UV grâce à un laquage.
- Réparabilité du mobilier pour un entretien facilité, ses composants peuvent être démontés, réparés ou remplacés.

Fabrication française

Be'Max est conçu et fabriqué dans notre usine de Bellefontaine (39).



Coloris : RAL 8011 / RAL 5021.

Paroi
DÉCOR
A

Module Be'Max 6 emplacements
(L x P x h) : 2500 x 3000 x 2600 mm



Coloris : RAL 7013 / RAL 1016.

Obligation réglementaire

La loi LOM (Loi d'Orientation des Mobilités) impose que les bâtiments existants à usage professionnel, disposant de places de stationnement destinées aux salariés, soient équipés de stationnement vélos sécurisés. Cette obligation s'applique à tout bâtiment dont le parking comprend au moins 10 places destinées aux employés.

Eligible
alvéole+
www.alveoleplus.fr

Eligible Alvéole +

Équipé de supports vélos, l'abri Be'Max sécurisé est éligible au programme de financement Alvéole+. Un moyen concret de faire financer vos abris vélos !

Choisissez votre décor de parois !

Nous vous proposons deux esthétiques de parois pour votre abri Be'Max sécurisé : un motif rythmé par des formes géométriques simples à base de rectangles et de carrés pour le décor A ou un modèle aux formes plus douces combinant une multitude de cercles de tailles variées pour le décor B.

Paroi
DÉCOR
B

Module Be'Max 12 emplacements
(L x P x h) : 6130 x 3000 x 2600 mm

Un abri coloré pour vitaliser votre environnement

Alimentation solaire

L'abri Be'Max sécurisé est équipé d'un éclairage solaire autonome. Il ne génère aucune facturation d'électricité et aucun frais de raccordement. Un détecteur de présence permet un éclairage optimisé et une consommation responsable des ressources.

Accessoires & options

Composé d'un module de base, l'abri vélos sécurisé dispose de plusieurs options et couleurs permettant de personnaliser votre mobilier. Afin de rendre votre abri unique et reconnaissable, notre bureau d'études graphiques est à votre disposition pour créer les visuels de votre cadre d'affichage, de vos têtes et de votre nom d'abri.

Installation & pose

Spécialement formées pour garantir une mise en place rapide, précise et conforme aux normes de sécurité, nos équipes travaux peuvent prendre en charge la pose de votre abri vélos sécurisé.



Coloris : RAL 6007 / RAL 6019.

Paroi
DÉCOR B

Module Be'Max 6 emplacements
(L x P x h) : 2500 x 3000 x 2600 mm



Coloris : RAL 1019 / RAL 1033.

Obligation réglementaire

La loi LOM (Loi d'Orientation des Mobilités) impose que les bâtiments existants à usage professionnel, disposant de places de stationnement destinées aux salariés, soient équipés de stationnement vélos sécurisés. Cette obligation s'applique à tout bâtiment dont le parking comprend au moins 10 places destinées aux employés.

Eligible
alvéole+
www.alveoleplus.fr

Eligible Alvéole +

Équipé de supports vélos, l'abri Be'Max sécurisé est éligible au programme de financement Alvéole +. Un moyen concret de faire financer vos abris vélos !

Paroi
DÉCOR A

Module Be'Max 12 emplacements
(L x P x h) : 6130 x 3000 x 2600 mm

Osez la couleur sans surcoût !

Pour vitaliser votre environnement et favoriser une bonne visibilité des points de stationnement de vélos, Be'Max ose la couleur. Uni ou bicolore, Be'Max se pare d'un vaste choix de teintes issues du nuancier RAL K1 Classic, hors teintes nacrées et fluorescentes, sans plus-value.

Un réseau d'agences de proximité :

Aix-en-Provence
Albi
Amiens
Auxerre
Bar-le-Duc
Besançon
Bordeaux
Caen
Cahors
Calais
Carcassonne
Clermont-Ferrand
Cluses
Epinal
Limoges
Lyon
Mâcon
Marne-la-Vallée
Montpellier
Orléans
Perpignan
Rennes
Rodez
Saint-Jean-d'Angély
Saint-Paul (La Réunion)
Strasbourg
Toulouse



Be'MAX
abri vélos sécurisé
pour l'espace public

Siège social

881 route des Fontaines
CS 30004 Bellefontaine
39401 Morez Cedex



www.signaux-girod.fr
sg@signauxgirod.com
Tél. : 03 84 34 61 00